

Blok sema povezivanja interfejsa sa drajverima za X,Y i Z ose.

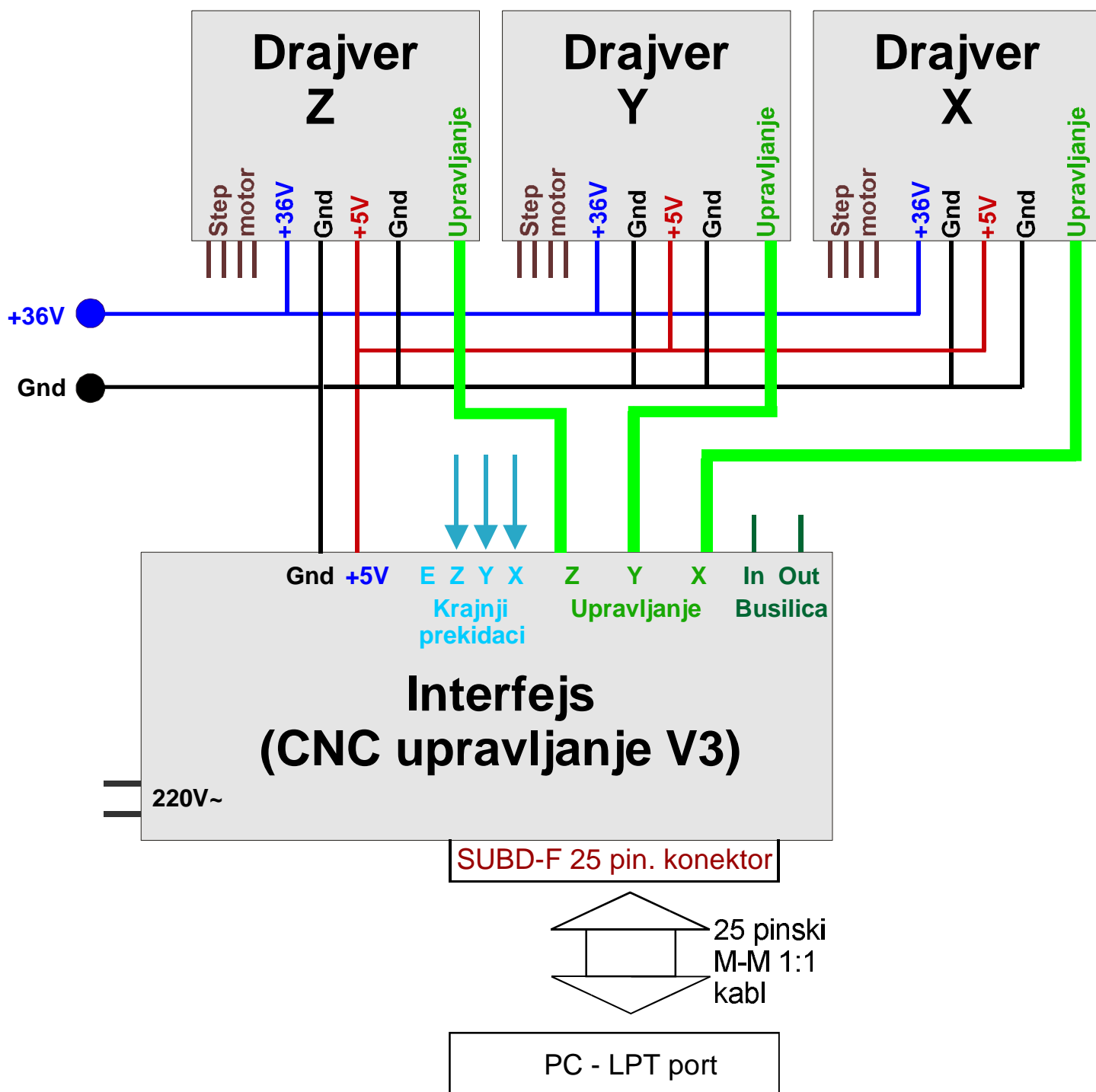

Potrebno je:

napon max. +36V a snagu dimenzionisati prema step motorima ;
 25 pin.SUBD - M/M kabl za povezivanje na racunar;
 kabl(220V) za napajanje interfejsa i
 povezati motore ,drajvere i interfejs kao na slici.

Uredjaji su testirani sa softverom: *KCam 4 CNC Controller*.